

Netcom100

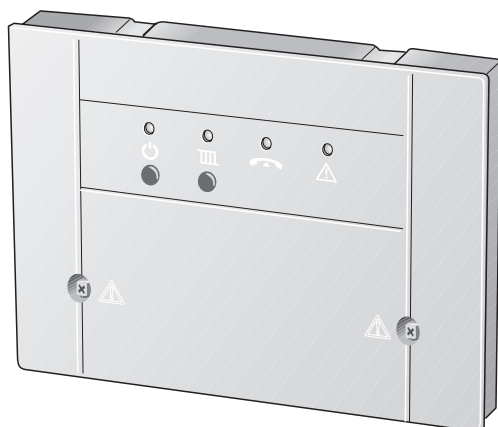

7 747 012 409-03.1RS

pl	Instrukcja obsługi	2
cs	Návod k obsluze	12
hu	Kezelési útmutató	22

Spis treści

1	Wskazówki dotyczące bezpieczeństwa i objaśnienie symboli	3
1.1	Objaśnienie symboli	3
1.2	Ogólne wskazówki dotyczące bezpieczeństwa	3

2	Dane urządzenia	4
2.1	Deklaracja zgodności WE	4
2.2	Zastosowanie zgodne z przeznaczeniem	4
2.3	Utylizacja	4

3	Obsługa	5
3.1	Wywołanie Netcom100 przy pomocy telefonu	6
3.2	Netcom100 - Menu obiegów grzewczych	6
3.2.1	Netcom100 - Ustawienie trybu pracy	7
3.2.2	Netcom100 - Ustawienie temperatury pomieszczenia	7
3.2.3	Netcom100 - Przełączanie na ciepłą wodę	8
3.3	Netcom100 - Wywołanie statusu błędów	8
3.4	Netcom100 - Komunikaty błędów	8
3.5	Szybkie wywołanie Netcom100 przy pomocy telefonu	9
3.6	Ręczne przełączanie na Netcom100	9
3.7	Wskazówki i inne funkcje	9
3.8	Zmiana ustawień	10
3.8.1	Zmiana kodu PIN przez telefon	10
3.8.2	Zmiana liczby sygnałów wywołania do automatycznego odbioru	10
3.8.3	Ustawienie parametrów telefonu do wywołania	10
3.8.4	Zmiana języka	10
3.8.5	Resetowanie do ustawień wyjściowych	11

1 Wskazówki dotyczące bezpieczeństwa i objaśnienie symboli

1.1 Objaśnienie symboli

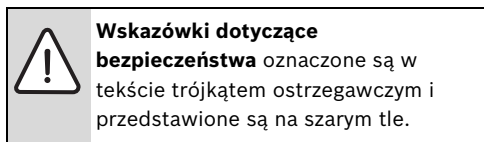

Ostrzeżenia wskazują na ciężar gatunkowy zagrożenia, jaki wystąpi, jeżeli działania zmierzające do ograniczenia szkody nie będą podejmowane.

- **Uwaga** wskazuje na możliwość wystąpienia lekkich szkód materialnych.
- **Ostrzeżenie** wskazuje na możliwość wystąpienia lekkiego uszkodzenia osób lub dużych szkód materialnych.
- **Niebezpieczeństwo** wskazuje na możliwość wystąpienia ciężkiego uszkodzenia osób. W szczególnie ciężkich przypadkach istnieje zagrożenie dla życia.

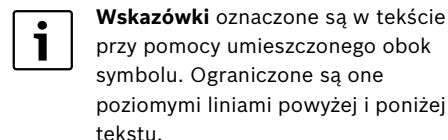

Wskazówki zawierają ważne informacje obowiązujące w sytuacjach, w których nie istnieją żadne zagrożenia dla osób lub urządzenia.

1.2 Ogólne wskazówki dotyczące bezpieczeństwa

Zagrożenie dla życia przez prąd elektryczny

- ▶ Nie otwierać urządzenia Netcom100, jeżeli jest podłączone do zasilania.

Konserwacja

- ▶ **Zalecenie dla klienta:** usunięcie usterek instalacji grzewczej zlecić firmie instalacyjnej.
- ▶ Montaż, konserwacja, naprawa i diagnoza usterek mogą być wykonywane tylko przez autoryzowany serwis.

2 Dane urządzenia

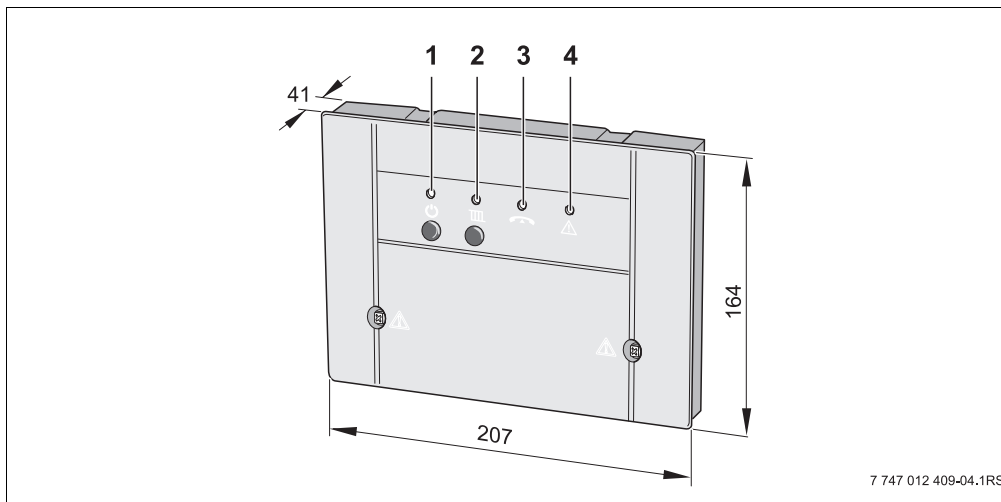

Przy pomocy urządzenia Netcom100 możliwe jest przełączanie między trybem dzień/noc/automatyka jak również nadzorowanie instalacji

grzewczych przez telefon. Dostęp chroniony jest kodem PIN.



7 747 012 409-04.1RS

Rys. 1 Elementy obsługi i wymiary urządzenia (w mm)

- 1 Przycisk  i zielona dioda LED: załączenie/wyłączenie Netcom100
- 2 Przycisk  i czerwona dioda LED: (tryb pracy: automatyka lub noc)
- 3 żółta dioda LED: przewód zajęty
- 4 czerwona dioda LED: dioda sygnalizacji błędu sterownika

2.1 Deklaracja zgodności WE

Urządzenie spełnia podstawowe wymagania odnośnych norm i wytycznych. Zgodność ta została potwierdzona. Odpowiednie dokumenty i oryginał deklaracji zgodności dostępne są u producenta.

2.2 Zastosowanie zgodne z przeznaczeniem

Telefoniczny przełącznik zdalny Netcom100 przeznaczony jest do zdalnego przełączania i nadzorowania instalacji grzewczych. Jakikolwiek inne użytkowanie uważane jest za niezgodne z przeznaczeniem.

2.3 Utylizacja

- ▶ Ekologicznie utylizować materiał opakowania urządzenia.
- ▶ Urządzenie lub wymienioną część przekazać do utylizacji autoryzowanej firmie.

3 Obsługa

Telefon, którego numer ma być wybrany przez Netcom100, musi mieć wybieranie tonowe (wytworzenie tonów DTMF przy naciskaniu przycisków). Obecnie prawie wszystkie aparaty posiadają możliwość wyboru tonowego, jedynie starsze telefony (np. posiadające jeszcze tarczę numeryczną) nie nadają się do obsługi zdalnej.

Menu językowe w Netcom100

Drzewo menu:

- Pod przyciskiem 1 - Obiegi grzewcze
 - Przycisk 1 do 3 - wybór obiegu grzewczego
 - Przycisk 1 - Ustawienie trybu pracy
 - Przycisk 2 - Ustawienie temperatury pomieszczenia
 - Przycisk 9 - Menu obiegu grzewczego
 - Przycisk 9 - Menu główne
- Pod przyciskiem 3 - Status błędu
 - Przycisk 9 - Menu główne
- Przycisk 9 - zakończ

3.1 Wywołanie Netcom100 przy pomocy telefonu

- ▶ Wybrać numer telefoniczny połączenia (miga żółta dioda LED na Netcom100).
- ▶ Po ośmiu sygnałach wywołania (ustawienie podstawowe (→ rozdział 3.8.2) zmiana sygnału wywołania) zgłasza się Netcom100 z komunikatem: „Serdecznie witamy w Junkers Netcom“ (świeci żółta dioda LED).

Następnie generowany jest komunikat głosowy:

- „Proszę wprowadzić kod PIN“
- ▶ Po komunikacie językowym wprowadzić 4 cyfrowy kod PIN (w ustawieniu podstawowym: 1-2-3-4).

W przypadku wprowadzenia błędnego kodu Pin generowany jest komunikat językowy:

- „Błędny kod PIN“

Gdy tylko zostanie wprowadzony prawidłowy kod PIN, Netcom100 przełącza do menu głównego. Następnie generowana jest zapowiedź:

- „Menu główne - Proszę wybrać Funkcję!“
- „Przycisk 1 - ustawienie trybu pracy“
- „Przycisk 3 - status błędu“
- „Przycisk 9 - zakończ“
- ▶ Przez naciśnięcie danego przycisku przechodzi się do żądanego punktu menu.

3.2 Netcom100 - Menu obiegow grzewczych

- ▶ W obrębie menu głównego przez naciśnięcie przycisku „1“ wywołać obieg grzewczy.

Po wezwaniu wybrać obieg grzewczy.

Przycisk „1“ dla obiegu grzewczego „1“, przycisk „2“ dla obiegu grzewczego „2“, itd.

Zapowiedziany zostaje wybrany właśnie tryb pracy:

- „Ustawiony tryb pracy - dzień“, lub
- „Ustawiony tryb pracy - noc“, lub
- „Ustawiony tryb pracy - auto“

3.2.1 Netcom100 - Ustawienie trybu pracy

- ▶ W obrębie menu głównego przez naciśnięcie przycisku „1” wywołać menu trybów grzewczych.

Następnie zapowiedziane zostają możliwe ustawienia:

- „Przycisk 0 - noc“
 - „Przycisk 1 - dzień“
 - „Przycisk 2 - automatyka“
 - „Przycisk 9 - menu główne“
- ▶ Naciśnięcie danego przycisku powoduje wybórżądanego ustawienia.
 - ▶ W obrębie menu trybów pracy przez naciśnięcie przycisku „1” przestawić instalację grzewczą na tryb dzienny.

Ustawienie zakończone powodzeniem potwierdzone zostaje komunikatem głosowym:

- „Ustawiony tryb pracy - dzień“

Następuje ponowne przejście do menu obiegów grzewczych.

- ▶ W obrębie menu trybów pracy przez naciśnięcie przycisku „0” przestawić instalację grzewczą na tryb nocny.

Ustawienie zakończone powodzeniem potwierdzone zostaje komunikatem głosowym:

- „Ustawiony tryb pracy - noc“

Następuje ponowne przejście do menu obiegów grzewczych.

- ▶ W obrębie menu trybów pracy przez naciśnięcie przycisku „2” przestawić instalację grzewczą na tryb automatyczny.

Ustawienie zakończone powodzeniem

potwierdzone zostaje komunikatem głosowym:

- „Ustawiony tryb pracy - automatyka“

Następuje ponowne przejście do menu obiegów grzewczych.



Przez wybór trybu pracy „Dzień” następuje przełączenie instalacji na funkcję sterowników „Grzanie ciągłe”. Przez wybór trybu pracy „Noc” następuje przełączenie instalacji na tryb ochrony przed zamrażaniem co daje tym samym największą oszczędność energii podczas nieobecności.

3.2.2 Netcom100 - Ustawienie temperatury pomieszczenia

- ▶ W obrębie obiegu grzewczego przez naciśnięcie przycisku „2” wywołać menu temperatury pomieszczenia.

Ustawiona właśnie temperatura pomieszczenia zapowiadana jest w zależności od trybu pracy:

- „Ustawiona temperatura XX stopni“

Następuje zapytanie o żadaną temperaturę pomieszczenia.

- ▶ Nową temperaturę zawsze podawać 2-cyfrowo (zakres od 10 do 30 stopni)

Ustawienie zakończone powodzeniem potwierdzone jest komunikatem głosowym:

- „Ustawiona temperatura XX stopni“ potwierdzona

Następuje ponowne przejście do menu obiegów grzewczych.



W trybie automatycznym przeprowadzona zmiana odnosi się zawsze do temperatury dziennej. Jeżeli żądana jest zmiana temperatury nocnej, to obieg grzewczy należy uprzednio przełączyć w tryb pracy „Noc”. Proszę nie zapomnieć przestawić obiegu grzewczego ponownie na automatykę.

3.2.3 Netcom100 - Przełączanie na ciepłą wodę

Jeżeli przy pomocy Netcom100 ma być również sterowane przygotowanie c.w.u., to w regulatorze ogrzewania program przygotowania c.w.u. trzeba połączyć z programem grzewczym dla jednego z obiegów grzewczych 1 do 3.

- ▶ W tym celu w regulatorze ogrzewania w menu przygotowania c.w.u. wybrać ustawienie „Odpow. program grzewczy” (dalsze informacje znajdują się w instrukcji obsługi regulatora ogrzewania).

Jeżeli w sterowniku zostanie uaktywnione to ustawienie, to program czasowy przygotowania c.w.u. odpowiada programowi czasowemu wybranego obiegu grzewczego.

Jeżeli obieg grzewczy zostaje przełączony na noc, to przygotowanie c.w.u. zostaje trwale dezaktywowane. Jeżeli obieg grzewczy zostaje przełączony na dzień, to przygotowanie c.w.u. zostaje trwale uaktywnione. Jeżeli obieg grzewczy zostaje przełączony na automatykę, to przygotowanie c.w.u. następuje zgodnie z programem przełączania obiegu grzewczego.

3.3 Netcom100 - Wywołanie statusu błędów

- ▶ W obrębie menu głównego poprzez naciśnięcie przycisku „3” na telefonie następuje wywołanie statusu błędów.

Zapowiedziany zostaje status błędów:

- „Nie wystąpił błąd” lub
- „Usterka ogrzewania - błąd XX”

Następuje przejście ponownie do menu głównego.

3.4 Netcom100 - Komunikaty błędów

Netcom100 - Potwierdzanie komunikatów błędów

W przypadku usterki Netcom100 zgłasza komunikat językowy usterki przez telefon. Brzmi on następująco:

„Komunikat usterki Junkers Netcom100 - Numer urządzenia XXXX - błąd XX - proszę teraz potwierdzić przyciskiem z gwiazdką!”



Potwierdzenie musi nastąpić w czasie przerwy między zapowiedziami tekstowymi. Aby utrzymać niskie koszty komunikacji, Netcom100 zgłasza tylko usterkę, która wystąpiła jako pierwsza.



Ustawienia powrotne („Błąd nie wystąpił”) nie są zgłaszane.

3.5 Szybkie wywołanie Netcom100 przy pomocy telefonu

Przykład: ilość sygnałów wywołania jest ustawiona przykładowo na 8 a Netcom100 powinien od razu przy pierwszym sygnale dzwonienia odebrać wywołanie.

- ▶ Wybrać Netcom100, wywołać jednokrotnie dzwonek i odłożyć słuchawkę.
- ▶ Począkać 10 sekund.
- ▶ W ciągu następnych 30 sekund wybrać ponownie Netcom100.

Netcom100 przyjmuje natychmiast wywołanie i zgłasza się komunikatem głosowym:

- „Serdecznie witamy w Junkers Netcom“

- Na wprowadzenie kodu PIN jest tylko 10 sekund na każdą cyfrę, w innym przypadku Netcom100 przerwie połączenie.
- Jeżeli zostanie wprowadzony błędny kod PIN, to nastąpi komunikat głosowy: „Błędny kod PIN“. Ponownie wprowadzić kod PIN.
- Jeżeli trzy razy po kolei wprowadzony zostanie błędny kod PIN, to należy ponownie wybrać telefonicznie Netcom100.
- W przypadku zaniku napięcia sieciowego wszystkie ustawienia pozostają zachowane. Jeżeli instalacja grzewcza pracowała przedtem np. w trybie grzewczym, to po ponownym załączeniu napięcia sieciowego będzie ona ponownie pracować w trybie grzewczym.

3.6 Ręczne przełączanie na Netcom100

Przy pomocy przycisku  przełączyć tryb pracy ogrzewania. Do tej czynności nie jest wymagany ani telefon ani przyłącze Netcom100 do gniazdka telefonicznego.

Przy pomocy przycisku czuwania  „Stand-By“ można w razie potrzeby zdezaktywować urządzenie. Wywołanie telefoniczne nie jest możliwe, nie nastąpi także powiadomienie w przypadku usterki.

Ponownie naciśnięcie przycisk czuwania  „Stand-By“: urządzenie jest znów aktywne.

3.7 Wskazówki i inne funkcje

- Jeżeli przez dłużej niż 20 sekund po wybraniu urządzenia nie zostanie naciśnięty żaden przycisk, to Netcom100 przerywa połączenie.
- Przed ponownym wybraniem urządzenia odczekać co najmniej 20 sekund.
- Każdą czynność przełączania lub programowania można w razie potrzeby przerwać przez odłożenie słuchawki.

3.8 Zmiana ustawień

3.8.1 Zmiana kodu PIN przez telefon

- ▶ Wybrać telefonicznie Netcom100 jak zwykle i wprowadzić stary kod PIN (→ rozdział 3.1).
- ▶ W menu głównym nacisnąć po sobie „#“ (przycisk krzyżyka) i przycisk „5“.
- ▶ Na żądanie wprowadzić nowy czterocyfrowy kod PIN.

Kod PIN zostanie teraz zmieniony. Netcom100 przełącza automatycznie z powrotem do menu głównego.

3.8.2 Zmiana liczby sygnałów wywołania do automatycznego odbioru

- ▶ W menu głównym nacisnąć po sobie „#“ (przycisk krzyżyka) i przycisk „6“.
- ▶ Na żądanie wprowadzić dwucyfrową liczbę sygnałów dzwonienia (możliwa liczba z zakresu od 01 do 99).

Liczba sygnałów wywołania zostanie teraz zmieniona. Netcom100 przełącza automatycznie z powrotem do menu głównego.

3.8.3 Ustawienie parametrów telefonu do wywołania

- ▶ W menu głównym nacisnąć po sobie „#“ (przycisk krzyżyka) i przycisk „7“.
- ▶ Generowany jest komunikat głosowy „Wprowadzić numer wywołania“
- ▶ Wprowadzić numer wywołania i zakończyć „*“.

Wybrany został nowy numer wywoływany. Netcom100 przełącza się automatycznie z powrotem do menu głównego.

W instalacjach telefonicznych z 0 jako wyborem centrali zewnętrznej:

- Przed numerem wywołania wprowadzić „0“ i „#“.

3.8.4 Zmiana języka

- ▶ W menu głównym nacisnąć po sobie „#“ (przycisk krzyżyka) i przycisk „8“.
- ▶ Wprowadzić cyfrę kraju.

Przyciski do wyboru:

- 0 = niemiecki
- 1 = polski
- 2 = czeski
- 3 = węgierski

Język został zmieniony. Netcom100 przełącza się automatycznie z powrotem do menu głównego.

3.8.5 Resetowanie do ustawień wyjściowych

- ▶ Wyłączyć Netcom100 (wyciągnąć wtyczkę sieciową z gniazdka).
- ▶ Trzymać naciśnięty przycisk **III** i równocześnie ponownie włożyć wtyczkę sieciową do gniazdka. Żółta dioda LED miga przez krótki czas.
- ▶ Ponownie zwolnić przycisk **III**. Ponownie przywrócone zostało ustawienie podstawowe.

Ustawienie podstawowe:

Kod PIN: 1-2-3-4

Liczba sygnałów wywołania
(przed automatycznym odbiorem): 8

Stan przełączenia: WYŁ

Obsah

1	Bezpečnostní pokyny a vysvětlení symbolů	13
1.1	Použité symboly	13
1.2	Všeobecné bezpečnostní pokyny	13

2	Údaje o přístroji	14
2.1	Prohlášení o shodě	14
2.2	Používání k určenému účelu	14
2.3	Likvidace odpadu	14

3	Obsluha	15
3.1	Telefonní volba jednotky Netcom100	16
3.2	Netcom100 - Menu otopných okruhů	16
3.2.1	Netcom100 - Nastavení druhu provozu	17
3.2.2	Netcom100 - Nastavení denní teploty prostoru	17
3.2.3	Netcom100 - Sepnutí provozu teplé vody	18
3.3	Netcom100 - Dotaz na chybový status	18
3.4	Netcom100 - Chybová hlášení	18
3.5	Rychlá telefonní volba jednotky Netcom100	19
3.6	Ruční ovládání jednotky Netcom100	19
3.7	Užitečné pokyny a další funkce	19
3.8	Změny nastavení	20
3.8.1	Změna kódu PIN pomocí telefonu	20
3.8.2	Změna počtu vyzváněcích tónů do automatického přijetí volání	20
3.8.3	Parametrizace cíle volání	20
3.8.4	Přepnutí jazyka	20
3.8.5	Návrat do základního nastavení	21

1 Bezpečnostní pokyny a vysvětlení symbolů

1.1 Použité symboly



Bezpečnostní pokyny jsou v textu označeny výstražným trojúhelníkem podloženým šedou barvou a opatřeny rámečkem.

Závažnost nebezpečí, k němuž může dojít v případě, že nebudou respektována opatření k omezení škody, je označena signálními výrazy.

- **Pozor** znamená, že může dojít k malým materiálním škodám.
- **Výstraha** označuje situaci, v níž může dojít ke vzniku lehčích poranění osob nebo velkých materiálních škod.
- **Nebezpečí** signalizuje nebezpečí vzniku těžkého poranění osob. Ve zvlášť závažných případech existuje dokonce ohrožení života.



Upozornění v textu jsou označena vedle zobrazeným symbolem. Od ostatního textu jsou nahoře a dole oddělena vodorovnými čárami.

Upozornění a pokyny uživatelům obsahují užitečné informace v případě, že jinak nehrozí ohrožení zdraví osob ani poškození zařízení.

1.2 Všeobecné bezpečnostní pokyny

Ohrožení života elektrickým proudem

- ▶ Připojený Netcom100 neotevírejte.

Údržba

- ▶ **Doporučení pro zákazníka:** Poruchy topného systému nechte neprodleně odstranit odbornou topenářskou firmou.
- ▶ Montáž smí provádět jen specializované a odborně způsobilé firmy, uvedení do provozu, údržbu, servis a opravy smí provádět jen specializované servisní firmy s platnou autorizací značky Junkers.

Důležité upozornění

- ▶ Při montáži, provozu a údržbě zařízení dodržujte platné místní normy a předpisy. Zejména dodržujte veškeré platné ČSN, ČSN EN, TPG, zákony, vyhlášky a bezpečnostní předpisy s tím související.
- ▶ Změny návodu jsou vyhrazeny.

2 Údaje o přístroji

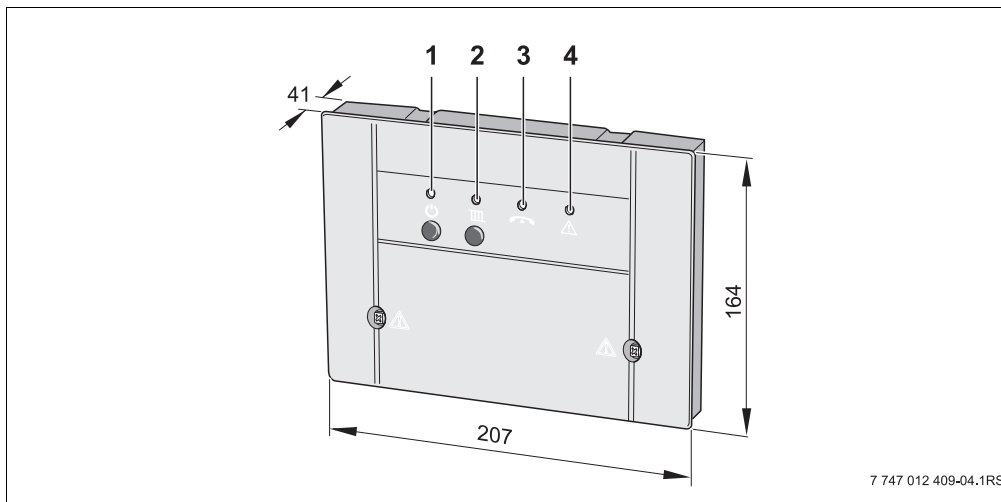

Jednotka Netcom100 umožňuje přepínání topných zařízení mezi denním, nočním a automatickým provozem vytápění, jakož i jejich

hlídání prostřednictvím telefonu. Přístup k ovládání jednotky je chráněn kódem PIN.



7 747 012 409-04.1RS

Obr. 1 Ovládací prvky a rozměry přístroje (v mm)

- 1 Tlačítko  a zelená LED: Netcom100 zap./vyp.
- 2 Tlačítko  a červená LED: (provozní režim: automatický nebo noční provoz)
- 3 Žlutá LED: vedení obsazeno
- 4 Červená LED: porucha regulačního přístroje

2.1 Prohlášení o shodě

Přístroj odpovídá základním požadavkům příslušných norem a směrnic. Shoda byla prokázána. Příslušné dokumenty a originál prohlášení o shodě jsou uloženy u výrobce.

2.2 Používání k určenému účelu

Telefonní dálkový spínač Netcom100 je určen k dálkovému hlídání topných zařízení. Každé jiné

použití se považuje za použití v rozporu s původním určením.

2.3 Likvidace odpadu

- ▶ Obalový materiál přístroje zlikvidujte ekologickou cestou.
- ▶ Přístroj nebo jeho součást, která má být vyměněna, je nutné zlikvidovat prostřednictvím autorizované organizace a v souladu se zásadami ochrany životního prostředí.

3 Obsluha

Telefon, jehož pomocí si přejete Netcom100 ovládat, musí být vybaven možností vícetónové tlačítkové volby (multifrekvenční volby, MFV). Na tomto principu dnes pracují téměř všechny telefony, jen velmi zastaralé přístroje (např. telefony s kotoučovým volicím číselníkem) se k dálkovému ovládání nehodí.

Jazykové menu v přístroji Netcom100

Struktura menu:

- Pod tlačítkem 1 - otopné okruhy (tlačítkem 1 až 3 volba otopných okruhů)
Tlačítko 1 - nastavení druhu provozu
Tlačítko 2 - nastavení teploty prostoru
Tlačítko 9 - menu otopných okruhů
Tlačítko 9 - hlavní menu
- Pod tlačítkem 3 - status poruch
Tlačítko 9 - hlavní menu
- Tlačítko 9 - ukončit

3.1 Telefonní volba jednotky Netcom100

- ▶ Proveďte volbu čísla telefonní stanice (Žlutá LED na Netcom100 bliká).
- ▶ Po osmi vyzváněcích tónech (Základní nastavení (→ kapitola 3.8.2) Změna vyzváněcích tónů) se Netcom100 ozve hlášením:
„Vítejte v Junkers Netcom“ (Žlutá LED svítí).

Následuje hlášení:

- „Zadejte prosím kód PIN“
- ▶ Po hlasové zprávě zadejte čtyřmístný kód PIN (V základním nastavení: 1-2-3-4).

Při nesprávném kódu PIN se ozve hlasová zpráva:

- „Nesprávný kód PIN“

Po zadání správného kódu PIN se Netcom100 přepne do hlavního menu. Ozve se hlášení:

- „Hlavní menu! - Zvolte prosím funkci!“
- „Tlačítko 1 - Nastavení druhu provozu“
- „Tlačítko 3 - Chybový status“
- „Tlačítko 9 - Ukončit“
- ▶ Stiskem příslušného tlačítka se dostanete do požadované položky menu.

3.2 Netcom100 - Menu otopných okruhů

- ▶ Stiskem tlačítka „1“ vyvolejte v hlavním menu nabídku otopných okruhů.

Po vyzvání zvolte otopný okruh. Tlačítko „1“ pro otopný okruh „1“, tlačítko „2“ pro otopný okruh „2“, atd.

Již nastavený druh provozu se ohlásí:

- „Nastavený druh provozu - Den“
- „Nastavený druh provozu - Noc“ nebo
- „Nastavený druh provozu - Automatický“

3.2.1 Netcom100 - Nastavení druhu provozu

- ▶ Stiskem tlačítka „1“ vyvolejte v otopném okruhu nabídku druhů provozu.

Poté se ohlásí možná nastavení:

- „Tlačítko 0 - Noc“
 - „Tlačítko 1 - Den“
 - „Tlačítko 2 - Automaticky“
 - „Tlačítko 9 - Hlavní menu“
- ▶ Stiskem příslušného tlačítka určete požadované nastavení.
 - ▶ Stiskem tlačítka „1“ v Menu druhů provozu přepněte vytápění na Denní provoz.

Úspěšné nastavení se potvrdí hlášením:

- „Nastavený druh provozu - Den“ potvrzen

Opět se dostanete do Menu otopných okruhů.

- ▶ Stiskem tlačítka „0“ v Menu druhů provozu přepněte vytápění na Noční provoz.

Úspěšné nastavení se potvrdí hlášením:

- „Nastavený druh provozu - Automaticky“ potvrzen

Opět se dostanete do Menu otopných okruhů.



Zvolením druhu provozu „Den“ přepněte svůj topný systém do funkce regulačního přístroje „Trvalé vytápění“. V druhu provozu „Noc“ přepněte svůj topný systém do režimu protizámrazové ochrany a dosáhnete tak nejvyšší možné úspory energie v nepřítomnosti.

3.2.2 Netcom100 - Nastavení denní teploty prostoru

- ▶ Stiskem tlačítka „2“ vyvolejte v otopném okruhu nabídku teploty prostoru.

Již nastavená teplota prostoru se ohlásí v závislosti na druhu provozu:

- „Nastavená teplota XX stupňů“

Dotaz na požadovanou teplotu prostoru.

- ▶ Novou teplotu zadávejte vždy 2místným číslem (rozsah od 10 do 30 stupňů)

Úspěšné nastavení se potvrdí oznámením:

- „Nastavená teplota XX stupňů“ potvrzena

Pak se opět dostanete do menu otopných okruhů.



V automatickém provozu se provedená změna vztahuje vždy na denní teplotu. Přejete-li si změnu noční teploty, musíte nejprve přepnout otopný okruh do druhu provozu „Noc“. Nezapomeňte se, prosím, vrátit zpět na automatický provoz.

3.2.3 Netcom100 - Sepnutí provozu teplé vody

Chcete-li jednotkou Netcom100 ovládat i přípravu teplé vody, musí být program teplé vody spojen v regulátoru vytápění s programem vytápění otopných okruhů 1 až 3.

- ▶ Za tímto účelem zvolte v regulátoru vytápění v menu pro teplou vodu nastavení „Přísl. program vytápění“ (další informace najdete v návodu k obsluze vašeho regulátoru vytápění).

Aktivujete-li toto nastavení v regulačním přístroji, odpovídá časový program přípravy teplé vody časovému programu zvoleného otopného okruhu.

Přepnete-li otopný okruh na Noc, je příprava teplé vody trvale deaktivovaná. Přepnete-li otopný okruh na Den, je příprava teplé vody trvale aktivovaná. Přepnete-li otopný okruh na automatický režim, řídí se příprava teplé vody podle spínacího programu otopného okruhu.

3.3 Netcom100 - Dotaz na chybový status

- ▶ Tlačítkem „3“ na telefonu lze v hlavním menu uskutečnit dotaz na chybový status.

Chybový status se ohlásí tímto způsobem:

- „Žádná chyba nezjištěna“ nebo
- „Porucha vytápění - chyba XX“

Opět se dostanete do hlavního menu.

3.4 Netcom100 - Chybová hlášení

Netcom100 - potvrzení chybových hlášení

V případě poruchy vydá Netcom100 telefonickou hlasovou zprávu o poruše. Ta zní takto:

„Chybové hlášení od Junkers Netcom100 - číslo přístroje XXXX - chyba XX - Potvrďte nyní tlačítkem s hvězdičkou!“



Potvrzení se musí uskutečnit v přestávce mezi textovými zprávami. Kvůli úspoře telefonních poplatků ohlásí Netcom100 pouze poruchu, která nastala nejdříve.



Zpětné potvrzení („porucha již neexistuje“) se neuskutečňuje.

3.5 Rychlá telefonní volba jednotky Netcom100

Příklad: Počet vyzváněcích tónů je nastaven např. na 8 a Netcom100 má přijmout volání okamžitě po prvním tónu.

- ▶ Vytočte číslo jednotky Netcom100, nechte telefon jednou zazvonit a zavěste.
- ▶ Vyčkejte 10 sekund.
- ▶ Do 30 sekund opět vytočte číslo jednotky Netcom100.

Netcom100 okamžitě přijme volání a ohlásí se:

- „Vítejte v Junkers Netcom“

3.6 Ruční ovládání jednotky Netcom100

Pomocí tlačítka  lze přepnout druh provozu vytápění. K tomuto ručnímu přepnutí není třeba ani telefonu, ani připojení jednotky Netcom100.

Pomocí tlačítka  „Stand-By“ můžete přístroj deaktivovat. Volání není možné a neuskuteční se ani informace v případě poruchy.

Opětovným stiskem tlačítka  „Stand-By“ přístroj opět aktivujete.

3.7 Užitečné pokyny a další funkce

- Pokud do 20 sekund po zavolání nestisknete žádné telefonní tlačítko, jednotka Netcom100 spojení přeruší.
- Před dalším vytočením čísla vyčkejte nejméně 20 sekund.
- Každý proces spínání nebo programování lze ukončit zavěšením.
- Při zadávání kódu PIN máte k dispozici pouze 10 sekund na každou číslici, jinak Netcom100 spojení přeruší.
- Dojde-li k nesprávnému zadání kódu PIN, ozve se hlasová zpráva: „Nesprávný kód PIN“. Kód PIN v tom případě zadejte znovu.

- Po třetím nesprávném zadání kódu za sebou musíte znovu vytočit Netcom100.
- V případě výpadku elektrického proudu zůstanou všechna nastavení zachována. Pokud Váš topný systém byl předtím např. v provozu vytápění, bude po obnovení dodávky proudu v provozu vytápění pokračovat.

3.8 Změny nastavení

3.8.1 Změna kódu PIN pomocí telefonu

- ▶ Vytocte jako obvykle číslo jednotky Netcom100 a zadejte starý kód PIN (→ kapitola 3.1).
- ▶ V hlavním menu stiskněte postupně „#“ (tlačítko křížek) a tlačítko „5“.
- ▶ Po vyzvání zadejte nový čtyřmístný kód PIN. Kód PIN je nyní změněn.

Jednotka Netcom100 se automaticky přepne do hlavního menu.

3.8.2 Změna počtu vyzváněcích tónů do automatického přijetí volání

- ▶ V hlavním menu stiskněte postupně „#“ (tlačítko křížek) a tlačítko „6“.
- ▶ Na výzvu zadávejte požadovaný počet vyzváněcích tónů vždy dvojmístně (možná zadání 01 až 99).

Počet vyzváněcích tónů je nyní změněn. Jednotka Netcom100 se automaticky přepne do hlavního menu.

3.8.3 Parametrizace cíle volání

- ▶ V hlavním menu stiskněte postupně „#“ (tlačítko křížek) a tlačítko „7“.
- ▶ Ozve se výzva „Zadejte volací číslo“
- ▶ Zadejte volací číslo a ukončete „*“.

Nový cíl volání je nyní parametrizován. Jednotka Netcom100 se automaticky přepne do hlavního menu.

U telefonních přístrojů se spojením přes ústřednu pomocí 0:

- Před volacím číslem zadejte „0“ a „#“.

3.8.4 Přepnutí jazyka



- ▶ V hlavním menu stiskněte postupně „#“ (tlačítko křížek) a tlačítko „8“.
- ▶ Zadejte znak země.

Výběr tlačítek:

- 0 = německy
- 1 = polsky
- 2 = česky
- 3 = maďarsky

Jazyk je nyní změněn. Jednotka Netcom100 se automaticky přepne do hlavního menu.

3.8.5 Návrat do základního nastavení

- ▶ Vypněte jednotku Netcom100 (vytáhněte zástrčku ze zásuvky).
- ▶ Tlačítko  držte stisknuté a současně opět zasuněte zástrčku do zásuvky. Žlutá LED krátce zabliká.
- ▶ Tlačítko  opět uvolněte. Základní nastavení je opět obnoveno.

Základní nastavení:

Kód PIN:	1-2-3-4
Počet vyzváněcích tónů (před aut. převzetím volání):	8
Stav:	VYP

Tartalomjegyzék

1	Biztonsági tudnivalók és a szimbólumok magyarázata	23
1.1	Szimbólumok magyarázata	23
1.2	Általános biztonsági előírások	23

2	A készülékre vonatkozó adatok	24
2.1	EU megfeleléségi nyilatkozat	24
2.2	Rendeltetésszerű használat	24
2.3	Hulladékkezelés	24

3	Kezelés	25
3.1	Tárcsázza a telefonnal a Netcom100-at	26
3.2	Netcom100 - fűtési kör menü	26
3.2.1	Netcom100 - üzemmód beállítása	27
3.2.2	Netcom100 - helyiség hőmérséklet beállítása	27
3.2.3	Netcom100 - melegvíz kapcsolása	28
3.3	Netcom100 - hibaállapot lekérdezése	28
3.4	Netcom100 - hiba üzenetek	28
3.5	A Netcom100 gyors telefon hívása	29
3.6	Kézi kapcsolat a Netcom100-on	29
3.7	Tudnivalók és további funkciók	29
3.8	Beállítások megváltoztatása	30
3.8.1	A PIN kód telefonnal történő megváltoztatása	30
3.8.2	Az automatikus kapcsolódásig tartó kicsengések számának megváltoztatása	30
3.8.3	A hívott szám meghatározása	30
3.8.4	A nyelv átállítása	30
3.8.5	Visszaállítás alaphelyzetbe	31

1 Biztonsági tudnivalók és a szimbólumok magyarázata

1.1 Szimbólumok magyarázata

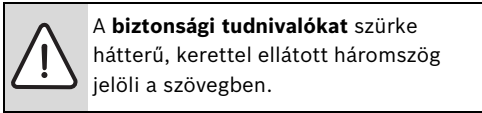

Figyelemfelhívó szavakkal jelöljük a veszély súlyát, amely akkor lép fel, ha annak elkerülésére nem történtek intézkedések.

- **Vigyázat** azt jelenti, hogy kisebb anyagi kár keletkezhet.
- **Figyelem** azt jelenti, hogy könnyebb személyi sérülés, vagy súlyosabb anyagi kár léphet fel.
- **Veszély** azt jelenti, hogy súlyos személyi sérülések történhetnek. Különösen súlyos esetekben fennáll az életveszély.



Utasítások a szövegben a mellettük lévő szimbólummal vannak megjelölve. Ezeket a szöveg felett és alatt meghúzott vízszintes vonalakkal kereteztük be.

A tudnivalók testi épséget nem veszélyeztető, a berendezés károsodását nem okozó helyzetekre vonatkozó fontos információkat tartalmaznak.

1.2 Általános biztonsági előírások

Életveszély az elektromos áram miatt

- ▶ Ne nyissa ki a már csatlakoztatott Netcom100-at.

Karbantartás

- ▶ **Javaslat a vevő számára:** A fűtési rendszeren jelentkező üzemzavarokat azonnal szüntettesse meg egy szakszervizzel.
- ▶ Szerelést, karbantartást, javítást és zavardiagnosztikát csak Junkers szakszerviz végezhet.

2 A készülékre vonatkozó adatok

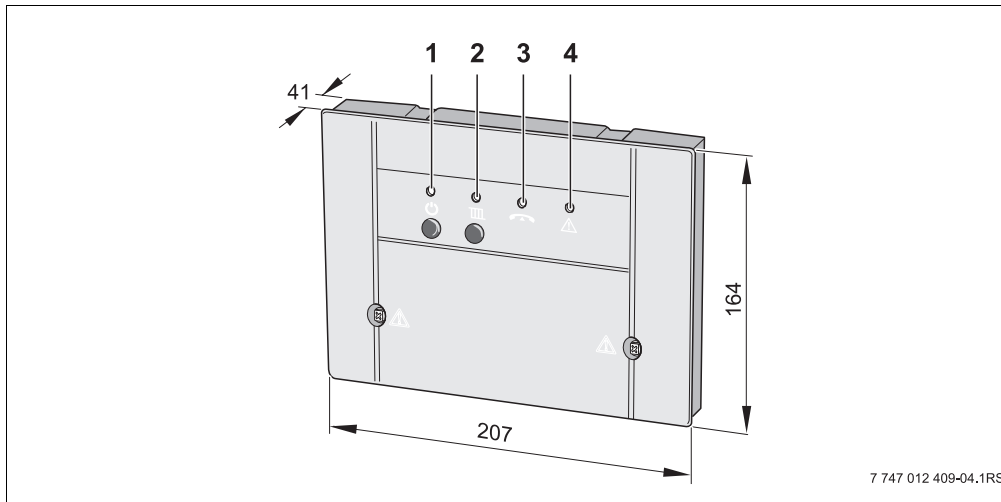

A Netcom100 készülék segítségével telefonon kapcsolhat át a nappali/éjszakai és automatikus

üzemmód között, továbbá ellenőrizheti a fűtést. A hozzáférést egy PIN kód védi.



7 747 012 409-04.1RS

1. ábra Kezelőszervek és a készülék méretei (mm-ben)

- 1  nyomógomb és a zöld LED: Netcom100 BE/KI
- 2  gomb és piros LED: (üzemmód: automatikus vagy éjszakai)
- 3 sárga LED: a telefonvonal foglalt
- 4 piros LED: szabályozókészülék hiba

2.1 EU megfelelőségi nyilatkozat

A készülék megfelel a vonatkozó szabványok és irányelvek alapvető követelményeinek. A megfelelőség igazolt. A megfelelő dokumentumok és a megfelelőségi nyilatkozat eredetije a gyártónál van letétbe helyezve.

2.2 Rendeltetésszerű használat

A Netcom100 telefonos távkapcsoló a fűtési rendszer távkapcsolására és felügyeletére szolgál. Más jellegű felhasználás nem rendeltetésszerű használatnak minősül.

2.3 Hulladékkezelés

- ▶ A készülék csomagolóanyagát a környezetvédelmi szabályok betartásával semmisítse meg.
- ▶ Egy készülék vagy annak cserére szorult komponensének megsemmisítését egy arra hivatalosan kijelölt helyen környezetkímélő módon végeztesse el.

3 Kezelés

Annak a telefonnak, amelyik a Netcom100-at felhívja többfrekvenciás tárcsázási rendszerben kell működnie (a nyomógombok lenyomásával DTMF hangjelek generálódnak). Erre majdnem minden telefonkészülék képes, csak a nagyon régi (pl. tárcsás) telefonok nem alkalmasak a távvezérlésre.

A Netcom100 nyelvi menüje

Menüszerkezet:

- 1-es gomb alatt - fűtőkörök
 - 1 - 3-as gombbal fűtőkörök kiválasztása
 - 1-es gomb - üzemmód beállítása
 - 2-es gomb - helyiség hőmérséklet beállítása
 - 9-es gomb - fűtőkör menü
 - 9-es gomb - főmenü
- 3-as gomb alatt - hibaállapot
 - 9-es gomb - főmenü
- 9-es gomb - befejezés

3.1 Tárcsázza a telefont a Netcom100-at

- ▶ Hívja a telefonszámot (a sárga LED villog a Netcom100-on).
- ▶ Nyolc kicsengés után a következő üdvözlő szöveggel (alapbeállítás (→ 3.8.2. fejezet) kicsengések számának megváltoztatása) jelentkezik a Netcom100:
„Üdvözlő a Junkers Netcom“ (a sárga LED világít).

Ezután a következő üzenet jön:

- „Kérem adja meg a PIN kódot.“
- ▶ A szöveg elhangzása után adja meg a négyjegyű PIN kódot (az alapbeállítás 1-2-3-4).

Ha rosszul adta meg a PIN kódot a következő üzenetet hallja:

- „Hibás a PIN kód“

Amint helyesen adja meg a PIN kódot a Netcom100 a főmenüre kapcsol. Ekkor a következőt hallja:

- „Főmenü! Kérem válassza ki a funkciót!“
- „1-es gomb - üzemmód beállítása“
- „3-as gomb - hibaállapot“
- „9-es gomb - befejezés“
- ▶ A megfelelő menügomb lenyomásával a kívánt menüponthoz jut.

3.2 Netcom100 - fűtési kör menü

- ▶ A főmenün belül a telefon „1“ gombjának megnyomásával juthat a fűtőkör menübe.

A felszólítás után válassza ki a fűtőkört. „1“-es gomb az „1“-es fűtőkörhöz, „2“-es gomb a „2“-es fűtőkörhöz stb.

A már beállított üzemmódot bemondja a készülék:

- „Beállított üzemmód - nappal“
- „Beállított üzemmód - éjszakai“ vagy
- „Beállított üzemmód - automatikus“

3.2.1 Netcom100 - üzemmód beállítása

- ▶ A fűtőkörön belül a telefon „1“-es gombjának megnyomásával juthat az üzemmód menübe.

Ezután a lehetséges beállításokat hallja:

- „0-ás gomb - éjszakai“
- „1-es gomb - nappali“
- „2-es gomb - automatikus“
- „9-es gomb - főmenü“

- ▶ A megfelelő nyomógomb megnyomásával határozhatja meg az Ön által kívánt beállítást.
- ▶ Az üzemmód menün belül az „1“ gomb megnyomásával kapcsolhatja át a fűtést nappali üzemmódra.

Sikeres beállítás esetén a következőt hallja:

- „Beállított üzemmód - nappali“ nyugtázva

Ön ismét a fűtőkör menübe kerül.

- ▶ Az üzemmód menün belül a „0“ gomb megnyomásával kapcsolhatja át a fűtést éjszakai üzemmódra.

Sikeres beállítás esetén a következőt hallja:

- „Beállított üzemmód - éjszakai“ nyugtázva

Ön ismét a fűtőkör menübe kerül.

- ▶ Az üzemmód menün belül a „2“ gomb megnyomásával kapcsolhatja át a fűtést automatikus üzemre.

Sikeres beállítás esetén a következőt hallja:

- „Beállított üzemmód - automatikus“ nyugtázva

Ön ismét a fűtőkör menübe kerül.



A „nappali“ üzemmód kiválasztásával fűtési rendszerét „tartós fűtés“ szabályozókészülék-funkcióba kapcsolhatja. Az „éjszakai“ üzemmóddal fagyvédelmi üzemmódba kapcsolhatja fűtési rendszerét, és így a lehető legnagyobb energiatakarékosságot érheti el távolléte esetén.

3.2.2 Netcom100 - helyiség hőmérséklet beállítása

- ▶ A fűtőkörön belül a telefon „2“ gombjának megnyomásával juthat a helyiség hőmérséklet menübe.

A készülék az üzemmódtól függően bmondja a már beállított helyiség hőmérsékletet:

- „Beállított hőmérséklet XX fok“

A kívánt helyiség hőmérséklet lekérdezésre kerül.

- ▶ Új hőmérsékletet mindig 2-számjegyű formában kell megadni (tartomány: 10 - 30 fok)

A sikeres beállítás a következő üzenettel:

- „Beállított hőmérséklet XX fok“ lesz nyugtázva

Ön ismét a fűtőkör menübe kerül.



Automatikus üzemmódban mindig a nappali hőmérsékletre vonatkozik a végrehajtott módosítás. Ha az éjszakai hőmérsékletet kell megváltoztatnia, akkor a fűtőkört előbb „éjszakai“ üzemmódba kell kapcsolni. Utána ne felejtse el visszaállítani az automatikus üzemmódot.

3.2.3 Netcom100 - melegvíz kapcsolása

Ha a Netcom100-zal a melegvíz készítést is vezérelni szeretné, akkor a fűtési szabályozóban össze kell kötni a melegvízprogramot az 1 - 3 fűtőkörök valamelyikére vonatkozó fűtőprogrammal.

- ▶ Ehhez válassza ki a fűtésszabályozóban a melegvíz menüben a „Megf. fűtőprogram“ beállítást (a további információkat fűtésszabályozójának kezelési útmutatójában találhatja meg).

Ha a szabályozókészülékben aktiválja ezt a beállítást, akkor a melegvíz készítés időprogramja a kiválasztott fűtőkör időprogramjának felel meg.

Ha a fűtőkört „éjszakai“-ra kapcsolja, akkor a melegvíz készítés tartósan inaktíválva van. Ha a fűtőkört „nappali“-ra kapcsolja, akkor a melegvíz készítés tartósan aktíválva van. Ha a fűtőkört „automatikus“-ra kapcsolja, akkor a melegvíz készítés a fűtőkör kapcsolási programja szerint alakul.

3.3 Netcom100 - hibaállapot lekérdezése

- ▶ A főmenün belül a telefon „3“ gombjának megnyomásával kérdezhető le a hibaállapot.

A hibaállapot a következőket mondhatja:

- „Nincs hiba“ vagy
- „Fűtés zavar - XX hiba“

Ön ismét a főmenübe kerül.

3.4 Netcom100 - hiba üzenetek

Netcom100 - hibaüzenetek megerősítése

Üzemzavar esetén a Netcom100 telefonon jelzi a hibaüzenetet. Ez a következőképpen hangzik:

„Junkers Netcom100 hibaüzenet - XXXX készülékszám - XX hiba - Kérem, a csillag gomb lenyomásával igazolja vissza!“



A nyugtázásnak a szöveges üzenetek közötti szünetidőben meg kell történnie. A takarékoság jegyében a Netcom100 csak az első fellépő hibánál jelentkezik.



A visszaállításokat („a hiba már nem áll fenn“) már nem jelenti a készülék.

3.5 A Netcom100 gyors telefon hívása

Példa: A kicsengések számát ugyan nyolcra állította be, de a Netcom100-nak rögtön az első kicsengés után fogadnia kell a hívást.

- ▶ Hívja a Netcom100-at, és egy kicsengés után tegye le.
- ▶ Várjon 10 másodpercet.
- ▶ 30 másodpercen belül hívja újra a Netcom100-at.

A Netcom100 azonnal reagál a hívásra, és a következőt mondja:

- „Üdvözli a Junkers Netcom“

3.6 Kézi kapcsolás a Netcom100-on

A  gomb segítségével kapcsolhatja át a fűtés üzemmódját. Ehhez nincs szükség telefonra és a Netcom100 csatlakoztatására a telefonhálózathoz.

Ha kívánja, a  „Stand-By“ gomb segítségével inaktíválhatja a készüléket. Ha nem lehetséges hívás, akkor üzemzavar esetén sem érkezik hibaüzenet.

Ha újból megnyomja a  „Stand-By“ gombot: a készülék ismét aktív.

3.7 Tudnivalók és további funkciók

- Ha a választás után több mint 20 másodpercig nem nyom meg gombot, a Netcom100 bontja a kapcsolatot.
- Újbóli hívás előtt legalább 20 másodpercet várjon.
- Kívánság esetén minden kapcsolási vagy programozási művelet megszakítható a kagyló visszahelyezésével.
- A PIN-kód beviteléhez mindegyik számnál csak 10 másodperc áll rendelkezésre, ellenkező esetben a Netcom100 bontja a kapcsolatot.

- Téves PIN-kód beadása esetén a következő szöveg hangzik el: „Téves PIN-kód“. Újból adja meg a PIN kódot.
- Ha háromszor egymás után rosszul adja meg a PIN kódot, akkor újra kell hívni a Netcom100-at.
- Hálózati feszültség kimaradása esetén minden beállítás megmarad. Ha például a fűtés korábban fűtési üzemben volt, akkor a hálózati feszültség visszatérése után ismét a fűtési üzem fog működni.

3.8 Beállítások megváltoztatása

3.8.1 A PIN kód telefonnal történő megváltoztatása

- ▶ A szokásosnak megfelelően hívja a Netcom100-et, és adja meg a régi PIN kódot (→ 3.1. fejezet).
- ▶ A főmenüben egymás után nyomja meg a „#“ (kettős kereszt) és a „5“ nyomógombot.
- ▶ A felszólításra adja meg az új négyjegyű PIN kódot.

A PIN kód ezzel megváltozott. A Netcom100 automatikusan visszakapcsol a főmenübe.

3.8.2 Az automatikus kapcsolódásig tartó kicsengések számának megváltoztatása

- ▶ A főmenüben egymás után nyomja meg a „#“ (kettős kereszt) és a „6“ nyomógombot.
- ▶ A felszólításra kétszámjegyű formában (01 - 99) megadhatja a kicsengések számát.

Ezzel megváltozott a kicsengések száma. A Netcom100 automatikusan visszakapcsol a főmenübe.

3.8.3 A hívott szám meghatározása

- ▶ A főmenüben egymás után nyomja meg a „#“ (kettős kereszt) és a „7“ nyomógombot.
- ▶ Ezután elhangzik az „Adja meg a hívószámot“ felszólítás.
- ▶ Adja meg a hívószámot és a „*“ nyomógommbal zárja le.

Ezzel meghatározta az új hívószámot. A Netcom100 automatikusan visszakapcsol a főmenübe.

0-val történő fővonal-választású telefon esetén:

- A hívószám előtt nyomja meg a „0“ és a „#“ gombot.

3.8.4 A nyelv átállítása



- ▶ A főmenüben egymás után nyomja meg a „#“ (kettős kereszt) és a „8“ nyomógombot.
- ▶ Adja meg az ország azonosító számát.

A választás gombjai:

- 0 = Német
- 1 = Lengyel
- 2 = Cseh
- 3 = Magyar

A nyelv ezzel megváltozott. A Netcom100 automatikusan visszakapcsol a főmenübe.

3.8.5 Visszaállítás az alaphelyzetbe

- ▶ Kapcsolja ki a Netcom100-at (húzza ki a villásdugót a konektorból).
- ▶ Tartsa lenyomva a  nyomógombot és egyidejűleg dugja vissza a villásdugót a konektorba. A sárga LED rövid ideig villog.
- ▶ A  gombot ismét engedje fel. Az alaphelyzetbe történő visszaállítás ezzel megtörtént.

Alapbeállítás:

PIN kód:	1-2-3-4
Kicsengések száma (az automatikus kapcsolódás előtt):	8
Kapcsolási állás:	KI



Bosch Thermotechnik GmbH
Junkersstrasse 20-24
D-73249 Wernau

www.junkers.com